

ランサーエボリューション用出口制御式サーモスタット取付時の注意

⚠️ 注意

EVO 用(RA143463N1)とEVO / 用(RA363571N1)のサーモスタットでは形状が異なり、各々専用設計となっています。(バイパスバルブの有無)

EVO に、EVO / 用サーモスタット(RA363571N1)を取付けた場合、バイパスバルブのシャフトがサーモスタットケースに突き当たり、サーモスタット破損によるエンジンオーバーヒートを起こす場合があります。逆に、EVO / に、EVO 用サーモスタット(RA143463N1)を取付けた場合は、冷却水が常時バイパスされつづけ、エンジンオーバーヒートを起こす場合があります。

下図に従い形状及び、適応車種を確認し、確実に取付けを行なって下さい。

又、装着後の冷却水のエア抜き作業が不十分だと、エンジンオーバーヒートを起こす恐れがあります。あわせて、十分な作業を行って下さい。

【RA143463N1 サーモスタット】

外観図

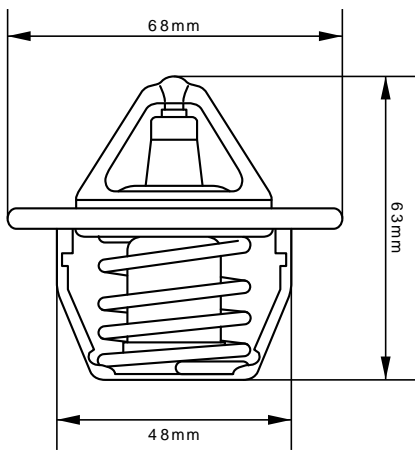

適応車種

車種	型式
ランサーエボリューション	CT9A

取付状態

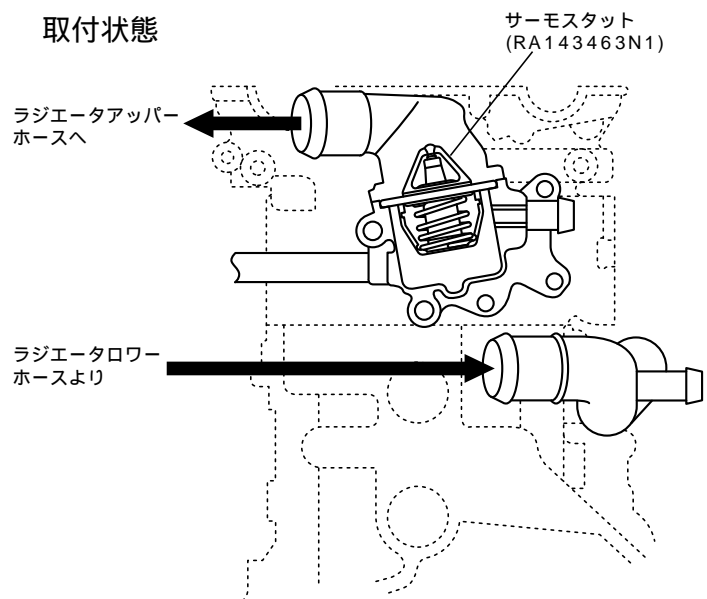

サーモスタット底部にバイパス通路なし。

【RA363571N1 サーモスタット】

外観図

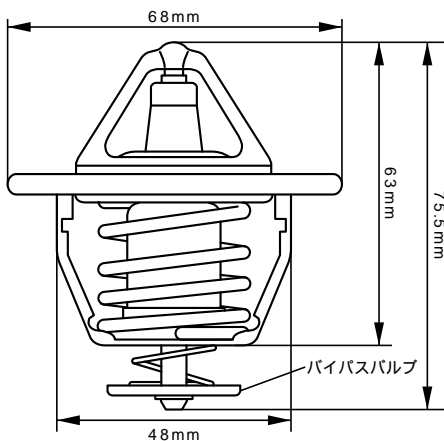

適応車種

車種	型式(備考)
ランサーエボリューション	CT9A(含むGT-A)
ランサーエボリューション	CP9A(含むTMエディション)

取付状態

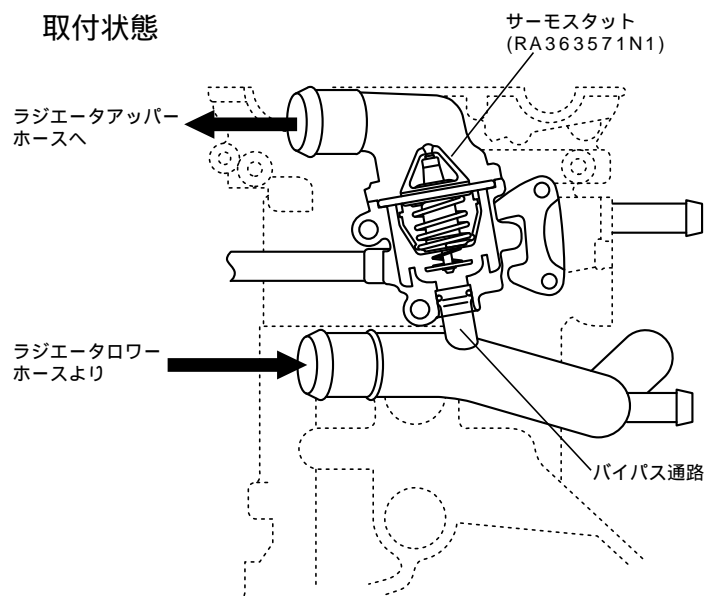

サーモスタット底部にバイパス通路あり。