

取付・取扱説明書



株式会社ラリーアート商品をお買い上げ頂きありがとうございます。

この取付・取扱説明書をよくお読みになり、当商品の内容をご理解された上で取付・取扱いを正しく行い、ご使用下さいますようお願い致します。

また、今後のメンテナンスの為に、この取付・取扱説明書は、お客様のお手元に置かれ、大切に保管しておいて下さい。

注意事項とお願い

この取付要領書には次のマークを使用しています。

 **警告**  **注意** **警告、注意は特に重要な事項です。必ず読んでお守り下さい。**

 **警告** 安全の為に必ず守って頂きたいこと。
…守らないと死亡や重大な障害につながる恐れがあります。

 **注意** 安全の為に必ず守って頂きたいこと。
…守らないと障害や事故につながる恐れがあります。

 **アドバイス**…取付の為に守って頂きたいこと。

記載事項に従わない取り付けを行った場合は、当商品の機能等を阻害するばかりではなく、車両等の不具合につながる恐れもありますので、絶対に行わないで下さい。当商品は取付時・取付後に発生した、いかなる不具合につきましても、責任を負いかねますのでご了承下さい。

この取付・取扱説明書は必ずお客様に渡して下さい。(大切に保管して下さい。)

構成部品(取り付け前に部品が揃っているか確認して下さい。)

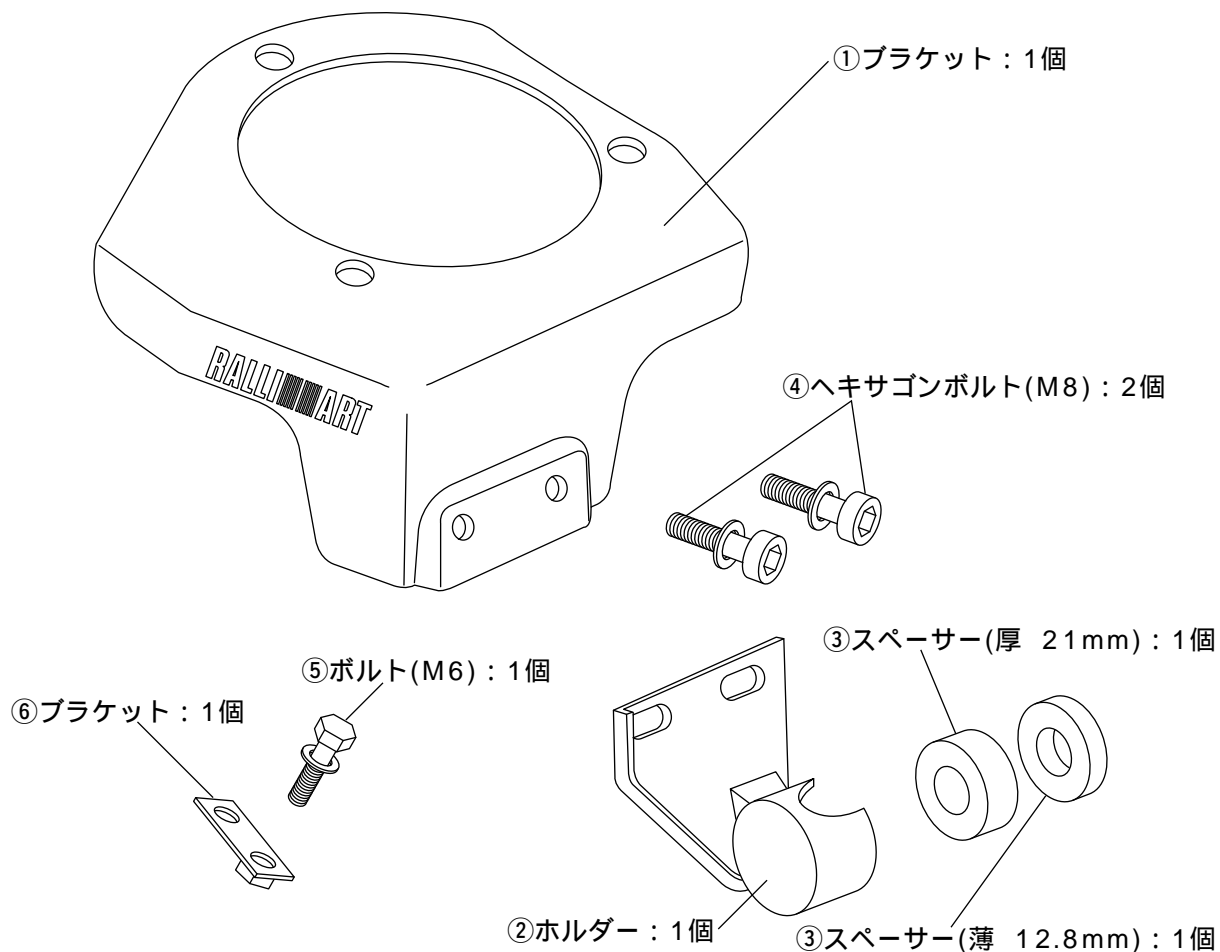

取付上の注意

⚠ 注意

1.火傷などを防止するため、車両、エンジンを停止し、エンジンが完全に冷えてから作業を行って下さい。

📖 アドバイス

2.取付けボルト、ナット等は指定トルクで確実に締付けて下さい。

3.当商品は必ずセットでの組み合わせで使用し、他製品との組み合わせでの使用はしないで下さい。

⚠ 警告

4.事故、車両故障防止の為、車両へ当商品組み付け後、車両のホース、ハーネスなどに干渉の恐れがないか必ず点検を行って下さい。

CT9-311-0103

取付順序

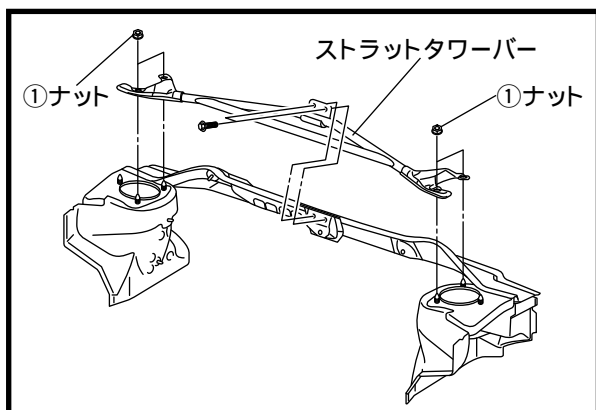

1. ①ナットを取外して下さい。ストラットタワーバー付車は、図のボルト、ナットを外しタワーバーを取外して下さい。

アドバイス

取付時の締付トルク

①ナット：44±5N・m(4.5kgfm)

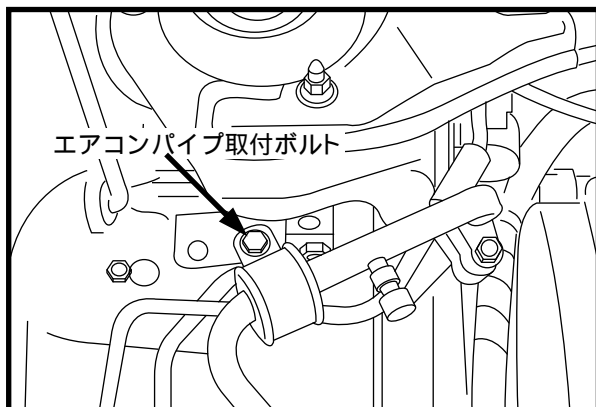

2. エアコン付車は、図のボルトを外し、エアコンパイプが自由になる様にして下さい。

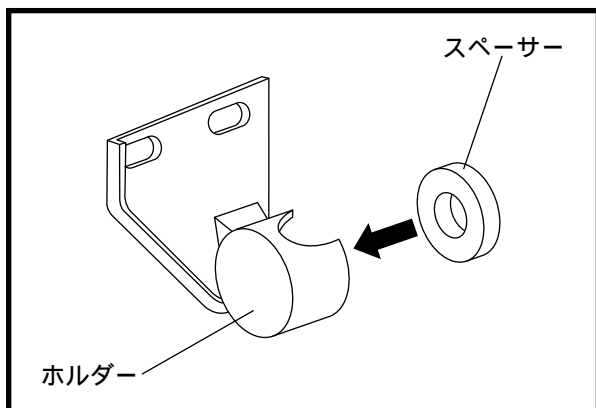

3. 適応車種に合ったスペーサーを選択しホルダーに取付けて下さい。

車名	型式	スペーサー
ランサーセディア	CS2A	厚(21mm)
	CS5A	
ランサーセディアワゴン	CS5W	無
ランサーEvo.7	CT9A	薄(12.8mm)

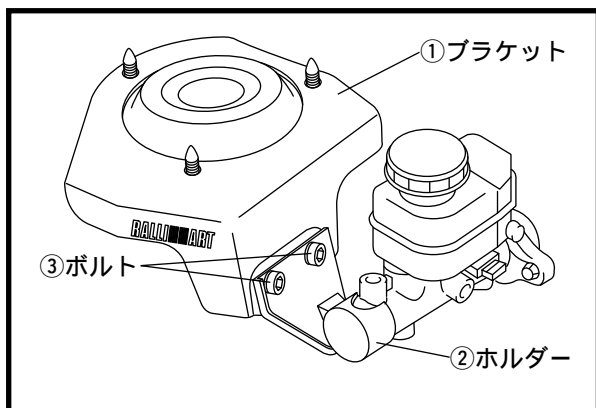

4. ①ブラケットをストラットハウス上部にのせ、マスターシリンダーに②ホルダーを挿入し、③ボルトで仮締めして下さい。

取付順序

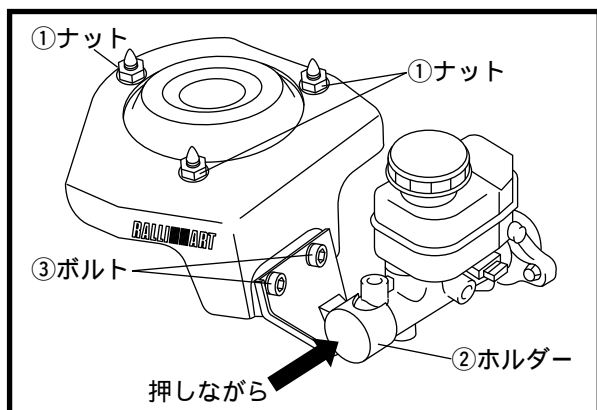

5. ①ナットを規定トルクで締め、②ホルダーをマスターシリンダーに手で押しつけながら、③ボルトを本締めして下さい。

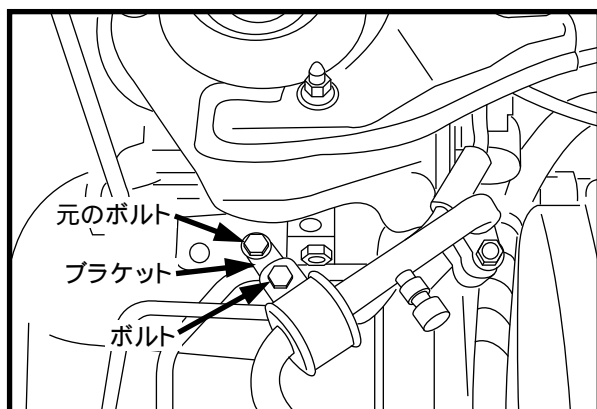

6. エアコン付車は、付属のブラケット及びボルトを使い、ブレーキマスターシリンダーストッパーとの干渉が無い様にして、エアコンパイプを取付けて下さい。

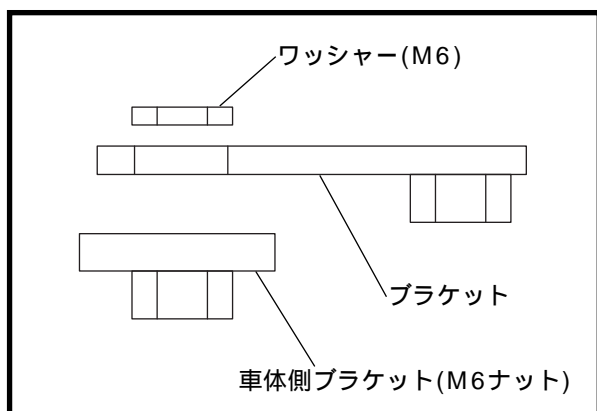

アドバイス

車体側ブラケットがM6ナットの場合は、付属のワッシャー(M6)を介して取付けて下さい。

CT9-311-0103